



**ПРЕОБРАЗОВАТЕЛИ ИЗМЕРИТЕЛЬНЫЕ  
ЦИФРОВЫЕ ПЕРЕМЕННОГО ТОКА Е 854ЭС-Ц**

**РУКОВОДСТВО ПО ЭКСПЛУАТАЦИИ**

**УИМЯ. 411600.032 РЭ**

Настоящее руководство по эксплуатации предназначено для ознакомления работников эксплуатации с техническими характеристиками, принципом работы, устройством и обслуживанием преобразователей измерительных цифровых переменного тока Е 854ЭС-Ц (в дальнейшем – ИП).

ИП выпускаются в корпусе, предназначенном для навесного монтажа на щитах и панелях.

## 1 ОПИСАНИЕ И РАБОТА

### 1.1 Назначение ИП

1.1.1 ИП предназначены для преобразования входного сигнала в цифровой код и передачи результатов преобразования на ПЭВМ и (или) внешнее показывающее устройство (в дальнейшем – ПУ).

ИП Е 854/4ЭС-Ц – Е 854/6ЭС-Ц предназначены, кроме того, для линейного преобразования входного сигнала постоянного тока в унифицированный выходной сигнал постоянного тока.

1.1.2 ИП могут применяться для контроля токов и напряжений в электрических системах и установках, для комплексной автоматизации объектов электроэнергетики различных отраслей промышленности.

1.1.3 ИП являются устойчивыми к воздействию радиопомех и относятся к оборудованию, эксплуатируемому в стационарных условиях производственных помещений, вне жилых домов.

1.1.4 ИП не предназначены для установки и эксплуатации во взрывоопасных и пожароопасных зонах по ПУЭ.

1.1.5 По защищенности от воздействия окружающей среды ИП соответствуют степени защиты IP20, ПУ – степени защиты IP00 по ГОСТ 14254-96.

1.1.6 ИП имеют 6 модификаций, указанных в таблице 1, отличающихся наличием порта RS-485 (в дальнейшем – выход 1), порта ПУ (в дальнейшем – выход 2), аналогового выхода (в дальнейшем – выход 3).

Связь с ПЭВМ осуществляется в соответствии с протоколом передачи данных MODBUS.

1.1.7 ИП предназначены для работы при температуре окружающего воздуха от минус 30 до плюс 55 °С и относительной влажности до 90 % при 30 °С.

1.1.8 ИП предназначены для включения непосредственно или через измерительные трансформаторы тока или напряжения.

1.1.9 По защите обслуживающего персонала от поражения электрическим током ИП относятся к оборудованию класса II, категория монтажа II по ГОСТ 12.2.091-2002. При этом должна быть обеспечена степень загрязнения 1 по ГОСТ 12.2.091-2002.

### 1.2 Характеристики

1.2.1 Тип, модификация, диапазон преобразования входного сигнала, номинальное значение входного сигнала, наличие выхода 1 (порт RS-485), выхода 2 (порт ПУ), диапазон изменения сигнала на аналоговом выходе и сопротивление нагрузки выхода 3 соответствуют указанным в таблице 1.

1.2.2 Класс точности ИП 0,5. Пределы допускаемой основной приведенной погрешности ИП (в дальнейшем – основная погрешность) равны  $\pm 0,5\%$  от нормирующего значения выходного сигнала Анорм.

Нормирующее значение по выходу 1 (порт RS-485) Анорм=5000 единиц.

					<b>УИМЯ.411600.032 РЭ</b>				
Изм	Лист	№ докум.	Подп	Дата					
Разраб.	Семенов				Преобразователи измерительные цифровые переменного тока Е 854ЭС-Ц Руководство по эксплуатации				
Пров.	Жарков								
Н.контр.	Семенов								
Утв.	Валентин								
Инв № подл		Подп. и дата		Взам. инв №		Инв. № подл		Подп. и дата	

Нормирующее значение по выходу 2 (порт ПУ) при непосредственном включении  $A_{норм} = A_n$ , а при включении через измерительный трансформатор тока

$$A_{норм} = A_n \cdot K_{Ti}$$

где  $A_n$  – номинальное значение входного сигнала, указанное в таблице 1;

$K_{Ti}$  – номинальный коэффициент трансформации измерительного трансформатора тока, включенного на входе ИП, определяемый по формуле

$$K_{Ti} = \frac{I_1}{I_2}$$

где  $I_1$  – номинальные значения тока первичной цепи измерительного трансформатора;

$I_2$  – номинальные значения тока вторичной цепи измерительного трансформатора.

Нормирующее значение по выходу 3  $A_{норм}$  равно верхнему значению диапазона изменения сигнала на аналоговом выходе.

Таблица 1

Тип, модификация	Диапазон преобразования входного сигнала, А	Номинальное значение входного сигнала ( $A_n$ ), А	Наличие		Выход 3	
			выхода 1	выхода 2	Диапазон изменения выходного сигнала, мА	Диапазон изменения сопротивления нагрузки, кОм
Е 854/1ЭС-Ц	0-0,5; 0-1,0; 0-2,5; 0-5,0	0,5 1,0 2,5 5,0	Есть	Есть	0 – 5 4 – 20	0 – 3,0 0 – 0,5
Е 854/2ЭС-Ц			Есть	Нет		
Е 854/3ЭС-Ц			Нет	Есть		
Е 854/4ЭС-Ц			Есть	Есть		
Е 854/5ЭС-Ц			Есть	Нет		
Е 854/6ЭС-Ц			Нет	Есть		

Примечание – Диапазон изменения выходного сигнала на выходе 3 определяется потребителем и указывается при заказе

1.2.3 ИП тепло-, холодоустойчивы во время воздействия на них температуры окружающего воздуха от минус 30 до плюс 55 °С. Пределы допускаемой дополнительной погрешности ИП (в дальнейшем - дополнительная погрешность), вызванной изменением температуры окружающего воздуха от нормальной до любой температуры в пределах рабочих условий применения на каждые 10 °С, равны 0,5 предела основной погрешности.

Нормальные значения влияющих величин приведены в таблице 2.

Таблица 2

Влияющая величина	Нормальное значение (нормальная область значений)
Температура окружающего воздуха, °С	20±5
Относительная влажность воздуха, %	30 – 80
Атмосферное давление, кПа (мм рт.ст.)	84 – 106 (630 – 795)
Напряжение питания, В	220±4,4
Частота питания, Гц	50±0,5
Форма кривой напряжения питания	Синусоидальная с коэффициентом несинусоидальности кривой напряжения не более 5 %.
Внешнее магнитное поле	Магнитное поле Земли
Форма кривой переменного тока и напряжения переменного тока входного сигнала	Синусоидальная с коэффициентом высших гармоник не более 2 %
Сопротивление нагрузки на выходе 3	3,0 кОм±2 % для сигнала 0 – 5 мА и 0,5 кОм±2 % для сигнала 4 – 20 мА

					УИМЯ.411600.032 РЭ			Лист	
								3	
Изм	Лист	№ докум.	Подп.	Дата					
Инв № подл		Подп. и дата		Взам. инв №		Инв. № подл		Подп. и дата	

1.2.4 ИП влагоустойчивы во время воздействия на них относительной влажности 90 % при 30 °С. Дополнительная погрешность ИП, вызванная работой в условиях повышенной влажности, равна основной погрешности.

1.2.5 Дополнительная погрешность ИП, вызванная влиянием внешнего однородного переменного магнитного поля с магнитной индукцией 0,5 мТл при самом неблагоприятном направлении и фазе магнитного поля, не превышает 0,5 основной погрешности.

1.2.6 Питание ИП осуществляется от сети переменного тока напряжением (220±22) В частотой (50±0,5) Гц.

Дополнительная погрешность ИП, вызванная изменением напряжения питания от 220 до 198 или 242 В, не превышает 0,5 основной погрешности.

1.2.7 Дополнительная погрешность, вызванная отклонением формы кривой входного сигнала от синусоидальной до 20 %, не превышает 0,5 основной погрешности.

1.2.8 Диапазон частот основной гармоники входного сигнала от 45 до 55 Гц.

1.2.9 Максимальное значение падения напряжения на входе ИП (напряжение нагрузки) - 0,1 В.

1.2.10 Пульсация выходного сигнала на выходе 3 в нормальных условиях применения должна быть не более 75 мВ для ИП с выходным сигналом 0 – 5 мА и 50 мВ для ИП с выходным сигналом 4 – 20 мА.

1.2.11 Время установления рабочего режима не более 30 мин.

По истечении времени установления рабочего режима ИП соответствуют требованию п.1.2.2 независимо от продолжительности включения.

1.2.12 ИП выдерживают кратковременные перегрузки входным сигналом в соответствии с таблицей 3.

Таблица 3

Кратность тока	Число перегрузок	Длительность каждой перегрузки, с	Интервал между двумя перегрузками, с
2	10	10	10
7	2	15	60
10	5	3	2,5
20	2	0,5	0,5

1.2.13 ИП в течение 2 ч выдерживают перегрузку входным сигналом, равным 120 % конечного значения диапазона преобразования входного сигнала.

1.2.14 ИП тепло-, холодо- и влагопрочны. После воздействия на них в условиях транспортирования температуры окружающего воздуха от минус 30 до плюс 55 °С и относительной влажности воздуха 95 % при 25 °С и выдержки в нормальных условиях применения в течение не менее 24 ч ИП соответствуют требованиям п. 1.2.2

1.2.15 ИП ударопрочны при воздействии на них механических ударов многократного действия с параметрами:

- число ударов в минуту 10 – 50;
- максимальное ускорение – 100 м/с<sup>2</sup>;
- длительность импульса – 16 мс;
- число ударов по каждому направлению – 1000.

1.2.16 ИП прочны к воздействию свободного падения.

1.2.17 Мощность, потребляемая ИП, не более

- 1) от цепи входного сигнала - 0,5 В·А

					УИМЯ.411600.032 РЭ			Лист
								4
Изм	Лист	№ докум.	Подп.	Дата				
Инв № подл		Подп. и дата		Взам. инв №		Инв. № подл		Подп. и дата

2) от цепи питания - 10,0 В·А

1.2.18 Габаритные размеры ИП не более 125x110x132 мм. Габаритные размеры показывающего устройства не более 130x60x30 мм. Входящий в комплект поставки шнур обеспечивает подключение ПУ к ИП на расстояние до 3 м.

1.2.19 Масса ИП не более 1,5 кг. Масса ПУ со шнуром не более 0,4 кг.

1.2.20 Изоляция электрических цепей ИП выдерживает в течение одной минуты действие испытательного напряжения практически синусоидальной формы частотой от 45 до 65 Гц, величина которого указана в таблице 4.

Таблица 4

Проверяемые цепи	Испытательное напряжение, кВ
Сеть – вход, выходы 1, 2, 3, корпус, +5 В,	2,3
Корпус – вход, все выходы, +5 В	
Вход – все выходы, +5 В	
Выход 1 – выход 2, выход 3	0,51
Выход 2 – выход 3	

1.2.21 Электрическое сопротивление изоляции цепей, указанных в таблице 4, в нормальных условиях применения не менее 20 МОм.

1.2.22 ИП является взаимозаменяемым, восстанавливаемым, ремонтируемым изделием.

1.2.23 Средняя наработка ИП на отказ с учетом технического обслуживания 32000 ч.

1.2.24 Среднее время восстановления работоспособного состояния ИП 2 ч.

1.2.25 Средний срок службы ИП не менее 12 лет.

### 1.3 Устройство ИП

1.3.1 ИП состоит из следующих основных узлов: основания, крышки корпуса, зажимов подключения внешних цепей, печатной платы с расположенными на ней элементами электрической схемы, питающего трансформатора и входных трансформаторов тока.

1.3.2 В основе работы приборов положен принцип измерения действующего значения сигнала методом аналого - цифровой обработки.

Структурная схема прибора приведена на рисунке 1.



Рисунок 1 - Структурная схема прибора

Измеряемый сигнал поступает на входной трансформатор, представляющий собой активный трансформатор, обеспечивающий гальваническую развязку входа и остальной части схемы

					УИМЯ.411600.032 РЭ		Лист
							5
Изм	Лист	№ докум.	Подп.	Дата			
Инв № подл		Подп. и дата		Взам. инв №	Инв. № подл	Подп. и дата	

устройства и обеспечивающий точную передачу формы входного сигнала вплоть до двадцатой гармоники.

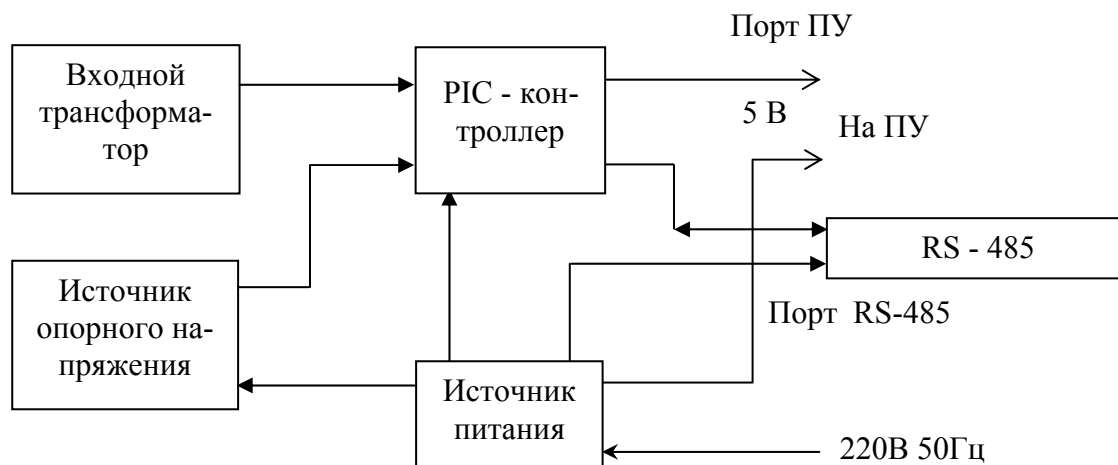
РС – контроллер со встроенным АЦП измеряет действующие значения входного сигнала и производит его цифровую обработку, осуществляет организацию обмена данными через порт RS – 485, выводит измеренный сигнал на внешнее показывающее устройство.

Источник опорного напряжения обеспечивает термостабилизированное напряжение, необходимое для правильной работы АЦП.

Порт RS – 485 обеспечивает гальваническую развязку подключаемых к преобразователю устройств.

Источник питания обеспечивает выработку всех напряжений, необходимых для работы преобразователя, включая напряжение 5 В, необходимое для питания ПУ.

Гальваническая развязка между РС – контроллером и внешним ПУ отсутствует.

#### 1.4. Маркировка и пломбирование

##### 1.4.1 Маркировка ИП содержит:

- наименование, тип и модификация ИП;
- класс точности;
- диапазон преобразования входного сигнала;
- диапазон изменения частоты входного сигнала;
- обозначение единицы измерения входного сигнала;
- диапазон изменения выходного сигнала, обозначение единицы измерения выходного сигнала, сопротивление нагрузки (для ИП, имеющих выход 3);
- год изготовления и порядковый номер (по системе нумерации изготовителя);
- схема подключения;
- знак Государственного реестра;
- товарный знак изготовителя;
- надпись с условным обозначением вида питания (символ В-2 по ГОСТ 30012.1-2002), номинальные значения частоты и напряжения питания, номинальную потребляемую мощность;
- перечень выходов;
- символ оборудования, защищенного двойной или усиленной изоляцией (символ 014 по ГОСТ 25874-83);
- символ «Внимание!» (символ F-33 по ГОСТ 30012.1-2002);
- надпись «Сделано в Беларуси».

1.4.2 При выпуске ИП с производства на один из винтов, закрепляющих крышку, наносится оттиск поверительного клейма.

## 2 ИСПОЛЬЗОВАНИЕ ПО НАЗНАЧЕНИЮ

### 2.1 Меры безопасности

2.1.1 Персонал, допущенный к работе с ИП, должен быть ознакомлен с «Правилами технической эксплуатации электроустановок потребителей», утвержденными Госэнергонадзором, и с правилами безопасности при работе с установками до 1000 В.

#### 2.1.2 Запрещается:

- а) эксплуатировать ИП в условиях и режимах, отличающихся от указанных в настоящем руководстве по эксплуатации;
- б) снимать крышки клеммных колодок без предварительного прохождения инструктажа по электробезопасности и получения письменного разрешения для проведения регламентных работ;
- в) эксплуатировать ИП со снятыми крышками клеммных колодок, защищающими от случайного прикосновения к зажимам подключения цепей с опасным напряжением;
- г) производить внешние присоединения, не отключив цепи питания, входного и выход-

					УИМЯ.411600.032 РЭ				Лист
									6
Изм	Лист	№ докум.	Подп.	Дата					
Инв № подл		Подп. и дата		Взам. инв №		Инв. № подл		Подп. и дата	

ного сигналов;

д) эксплуатировать ИП при обрывах проводов внешнего присоединения.

2.1.3 Опасный фактор – напряжение питания ~ 220 В и входной сигнал.

Меры защиты от опасного фактора – проверка электрического сопротивления изоляции.

В случае возникновения аварийных условий и режимов работы ИП необходимо немедленно отключить.

2.1.4 Противопожарная защита в помещениях, где эксплуатируется ИП, должна достигаться:

а) применением автоматических установок пожарной сигнализации;

б) применением средств пожаротушения;

в) организацией своевременного оповещения и эвакуации людей.

2.2 Подготовка ИП к использованию

2.2.1 До введения в эксплуатацию ИП должен быть поверен в соответствии методикой поверки. Периодичность поверки – 12 месяцев.

### 3 ТЕХНИЧЕСКОЕ ОБСЛУЖИВАНИЕ

3.1 Эксплуатационный надзор за работой ИП производится лицами, за которыми закреплено данное оборудование.

3.2 Планово-предупредительный осмотр

Планово-предупредительный осмотр (ППО) производят в сроки, предусмотренные соответствующей инструкцией потребителя.

Порядок ППО:

- отключить входной сигнал и напряжение питания;
- произвести наружный осмотр ИП, сухой ветошью удалить с корпуса грязь и влагу;
- убедиться в отсутствии механических повреждений прибора, кабеля питания и комплекта проводов для подключения.

3.3 Плановые ревизии и ремонты ИП проводят один раз в год.

Первую ревизию проводят через 6 месяцев после ввода ИП в эксплуатацию. В программу плановой ревизии входят все пункты ППО, кроме того, проводят проверку электрического сопротивления изоляции и определение основной погрешности.

### 4 ХРАНЕНИЕ

4.1 Хранение ИП на складах должно производиться на стеллажах в упаковке предприятия-изготовителя при температуре окружающего воздуха от 0 до 40 °С и относительной влажности воздуха до 80 % при 35 °С.

4.2 Хранение ИП без упаковки следует при температуре окружающего воздуха от 10 до 35 °С и относительной влажности воздуха до 80 % при 25 °С.

4.3 В помещениях для хранения не должно быть пыли, паров кислот и щелочей, агрессивных газов, вызывающих коррозию.

### 5 ТРАНСПОРТИРОВАНИЕ

5.1 При погрузке, разгрузке и транспортировании необходимо руководствоваться требованиями, обусловленными манипуляционными знаками «Верх» и «Хрупкое. Осторожно», нанесенными на транспортную тару.

5.2 Транспортирование ИП может осуществляться в закрытых транспортных средствах любого вида при температуре от минус 30 до плюс 55 °С.

5.3 При необходимости особых условий транспортирования это должно быть оговорено

					УИМЯ.411600.032 РЭ				Лист
									7
Изм	Лист	№ докум.	Подп.	Дата					
Инв № подл		Подп. и дата		Взам. инв №		Инв. № подл		Подп. и дата	

специально в договоре на поставку.

5.4 При транспортировании ИП железнодорожным транспортом следует применять мало-тоннажные виды крытых вагонов или универсальных контейнеров.

## 6 ГАРАНТИИ ИЗГОТОВИТЕЛЯ

6.1 Изготовитель гарантирует соответствие ИП требованиям настоящего руководства по эксплуатации при соблюдении условий эксплуатации, транспортирования и хранения.

6.2 Гарантийный срок эксплуатации – 18 месяцев со дня ввода ИП в эксплуатацию.

6.3 Гарантийный срок хранения – 6 месяцев с момента изготовления ИП.

## 7 АДРЕС ИЗГОТОВИТЕЛЯ

Республика Беларусь

210601 г.Витебск,

ул. С. Панковой 3, ООО «Энерго-Союз»

тел/факс (10375212) 23-72-80, 23-72-77, E-mail: energo@vitebsk.by

коммерческий отдел тел/факс (10375212) 26-12-59, 26-19-23,. Energo-soyuz2@yandex.ru

										УИМЯ.411600.032 РЭ	Лист
											8
Изм	Лист	№ докум.	Подп.	Дата							
Инв № подл			Подп. и дата		Взам. инв №		Инв. № подл			Подп. и дата	



## ПРИЛОЖЕНИЕ А

(обязательное)

### СХЕМА ЭЛЕКТРИЧЕСКАЯ ПОДКЛЮЧЕНИЯ

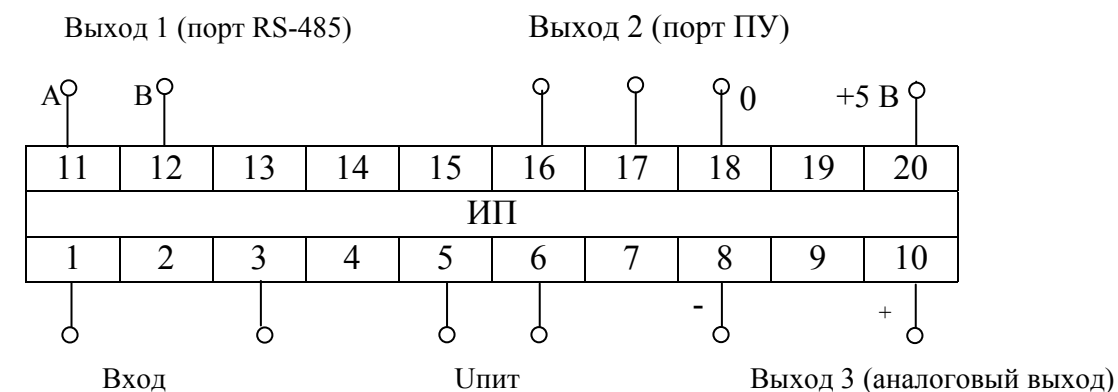

Примечания:

- 1 – Для Е 854/1ЭС-Ц выход 3 отсутствует.
- 2 – Для Е 854/2ЭС-Ц выходы 2, 3 и +5 В отсутствуют.
- 3 – Для Е 854/3ЭС-Ц выходы 1 и 3 отсутствуют.
- 5 – Для Е 854/5ЭС-Ц выходы 2 и +5 В отсутствуют.
- 6 – Для Е 854/6ЭС-Ц выход 1 отсутствует.

Рисунок Б.1 - Схема электрическая подключений ИП

					УИМЯ.411600.032 РЭ	Лист
Изм	Лист	№ докум.	Подп.	Дата		9
Инв № подл	Подп. и дата	Взам. инв №	Инв. № подл	Подп. и дата		

**ПРИЛОЖЕНИЕ Б**

(справочное)

**ГАБАРИТНЫЕ И УСТАНОВОЧНЫЕ РАЗМЕРЫ ИП**



Рисунок Б.1 – Габаритные размеры ИП



Рисунок Б.2 – Установочные размеры ИП

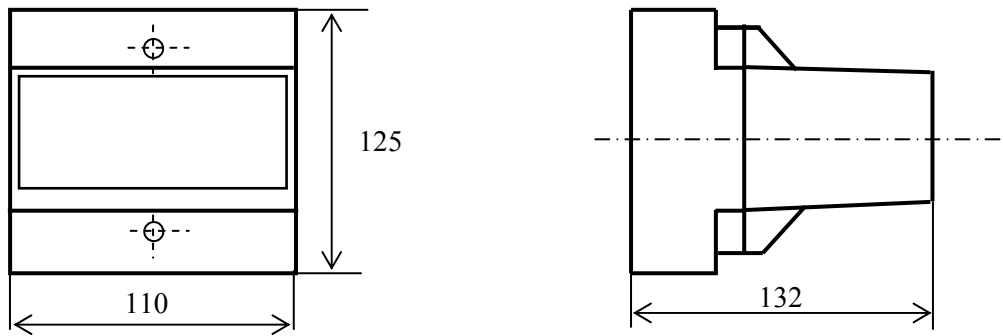

Рисунок Б.3 – Габаритные размеры шнура

					УИМЯ.411600.032 РЭ			Лист
Изм	Лист	№ докум.	Подп.	Дата				10
Инв № подл		Подп. и дата		Взам. инв №	Инв. № подл		Подп. и дата	

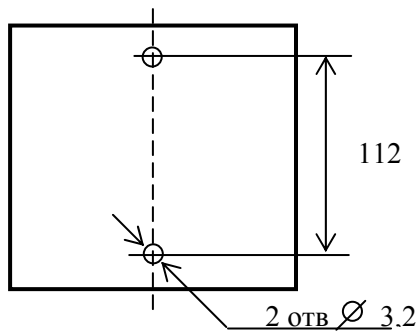
## Описание протокола обмена данными

В приборе реализован протокол обмена данными MODBUS, режим RTU.

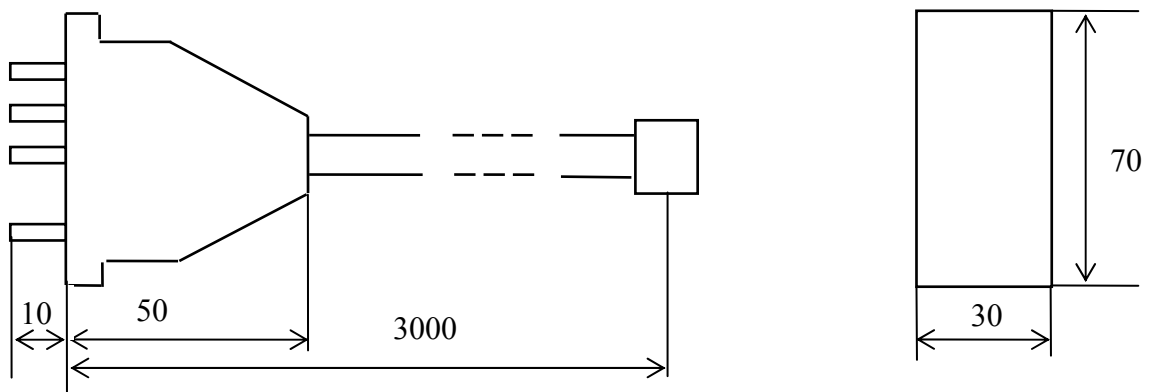
Формат посылки – 8 бит без контроля четности.

Скорость обмена – 9600 бод.

Сетевой номер прибора задается потребителем в диапазоне от 1 до 255.

Функции MODBUS, поддерживаемые данным прибором:

Функция 1 – чтение состояния реле;

Функция 3 – чтение регистров настроек (4х – банк);

Функция 4 – чтение входных регистров (3х – банк);

Функция 6 – установка единичного регистра настроек (4х – банк).

*Данный протокол реализован в серии щитовых измерительных преобразователей, имеющих встроенные реле. Однако следует учитывать тот факт, что в ИП Е 854ЭС-Ц встроенные реле отсутствуют, поэтому все упоминания по их использованию для данного изделия не актуальны.*

**Функция 1** предназначена для определения состояния реле, встроенных в прибор. Формат запроса для функции 1:

SLAVE	01	START	LENGTH	CRC
-------	----	-------	--------	-----

где

SLAVE                    адрес запрашиваемого прибора (1 байт);

01                        код функции (1 байт);

START                    адрес начала запрашиваемых данных (2 байта, старший затем младший);

LENGTH                количество запрашиваемых данных (2 байта, старший затем младший);

CRC                      контрольный циклический код.

Прибор ответит только в том случае, если START = 0000h, а LENGTH = 0002h. Если START и (или) LENGTH отличны от вышеупомянутых, прибор выдает **исключение** – «неправильный адрес данных» (см. исключения).

Формат ответа для **функции 1**:

SLAVE	01	01	DATA	CRC
-------	----	----	------	-----

где

SLAVE                    адрес ответившего прибора (1 байт);

01                        код функции (1 байт);

01                        количество передаваемых байт данных (1 байт);

DATA                    байт состояния реле, где: бит 0 – состояние реле К1; бит 1 – состояние реле К2; остальные биты всегда равны «0»;

CRC                      контрольный циклический код.

В поле DATA, если бит установлен это означает, что соответствующее реле включено.

**Функция 3** предназначена для определения установок (настроек) для данного прибора. Формат запроса для функции 3:

SLAVE	03	START	LENGTH	CRC
-------	----	-------	--------	-----

где

SLAVE                    адрес запрашиваемого прибора (1 байт);

					УИМЯ.411600.032 РЭ	Лист
Изм	Лист	№ докум.	Подп.	Дата	11	
Инв № подл	Подп. и дата	Взам. инв №	Инв. № подл	Подп. и дата		

03 код функции (1 байт);  
 START адрес начала запрашиваемых данных (2 байта, старший затем младший);  
 LENGTH количество запрашиваемых данных (2 байта, старший затем младший);  
 CRC контрольный циклический код.

Прибор ответит только в том случае, если START находится в диапазоне от 0000h до 000Ch, а LENGTH – от 0001h до 000Ch. При этом следует учесть следующее: START + LENGTH не должно превысить 000Ch. Если START и (или) LENGTH находятся вне указанных диапазонов, прибор выдает **исключение** – «неправильный адрес данных».

Формат ответа для **функции 3**:

SLAVE	03	BYTES	DATA...	CRC
-------	----	-------	---------	-----

где:

SLAVE адрес ответившего прибора (1 байт);  
 03 код функции (1 байт);  
 BYTES количество передаваемых байт данных (1 байт);  
 DATA... собственно данные, предназначенные к обмену;  
 CRC контрольный циклический код.

Особенностью этой команды является то, что запрашиваются двухбайтовые данные (СЛОВА). Далее приведена таблица 1, в которой сведены все возможные запрашиваемые данные с их адресами и длинами.

Таблица 1

Наименование данных	Адрес начала данных, слова	Длина данных, слов
Код яркости, положение запятой на ПУ	0000h	0001h
Номинальное значение входного сигнала	0001h	0002h
Порог срабатывания на превышение	0003h	0002h
Порог срабатывания на принижение	0005h	0002h
Время измерения	0007h	0002h
Время задержки срабатывания реле	0009h	0002h

«Код яркости» и «положение запятой на ПУ» – два функционально разных байта, сведенные в одно СЛОВО для уменьшения длины запрашиваемых данных. В слове старший байт – код яркости, младший - положение запятой на ПУ. Код яркости - это число от 0 до 31, причем 0 – отсутствие свечения ПУ, 31 – максимальная яркость. В приборе используются следующие значения: 11 – градация 0; 15 – градация 1; 21 – градация 2; 31 – градация 3. Байт «положение запятой на ПУ» определяет десятичный разряд ПУ, в котором отображается десятичная точка. Может принимать значения от 0 до 3, причем для значения 0 – запятая отображается во втором разряде, считая с левого; 3 – запятая в пятом, самом крайнем разряде.

«Номинальное значение входного сигнала» – это значение, которое прибор покажет при подаче на его вход сигнала, соответствующего номинальному значению входного сигнала при непосредственном включении или номинальному значению первичного тока (напряжения) измерительного трансформатора при включении через измерительный трансформатор. Может принимать значения от 00001 до 19999. Положение десятичной запятой берется из поля «положение запятой на индикаторе» и имеет аналогичное трактование.

Байт, передаваемый первым, соответствует старшему разряду.

Параметр представлен четырьмя байтами, имеющими следующую структуру:

Первый байт		Второй байт		Третий байт		Четвертый байт	
0/1	X	0	X	0	X	0	X

где: X принимает значения от 0 до 9.

«Порог срабатывания на превышение (принижение)» – это порог срабатывания уставок, выраженный в процентах от номинального значения входного сигнала. Параметр представлен в двоично-десятичном не упакованном коде. Байт, передаваемый первым, соответст-

					УИМЯ.411600.032 РЭ			Лист
								12
Изм	Лист	№ докум.	Подп.	Дата				
Инв № подл		Подп. и дата		Взам. инв №		Инв. № подл		Подп. и дата

вует более старшему разряду. Положение десятичной запятой – всегда в третьем разряде. Возможные значения находятся в диапазоне от "000.0" до "255.0" и могут быть только целыми со знаками «плюс» или «минус». Признак знака в разряде после запятой. Знаку «плюс» соответствует 0, знаку «минус» - 1.

«Время измерения» – это время в секундах, прошедшее с момента изменения входного сигнала до момента получения нового результата измерения на показывающем устройстве с нормированной погрешностью. Параметр представлен в двоично-десятичном не упакованном коде. Байт, передаваемый первым, соответствует более старшему разряду. Положение десятичной запятой – всегда во втором разряде. Параметр может принимать значения "01.00", "02.00", "03.00", "04.00".

«Время задержки срабатывания реле» – это время, в течение которого перепроверяется условие срабатывания реле. Формат данных аналогичен параметру «Время измерения». Может принимать значения в диапазоне от "00.5" до "10.00" и задается с дискретностью 0.1 с.

**Функция 4** предназначена для определения типа запрашиваемого прибора и получения кода, соответствующего поданному входному сигналу. Формат запроса для **функции 4**:

SLAVE	04	START	LENGTH	CRC
-------	----	-------	--------	-----

где

SLAVE адрес запрашиваемого прибора (1 байт);

04 код функции (1 байт);

START адрес начала запрашиваемых данных (2 байта, старший затем младший);

LENGTH количество запрашиваемых данных (2 байта, старший затем младший);

CRC контрольный циклический код.

Прибор ответит только в том случае, если START находится в диапазоне от 0000h до 0001h, а LENGTH – от 0001h до 0002h. При этом следует учесть следующее: START + LENGTH не должно превысить 0002h. Если START и (или) LENGTH находятся вне указанных диапазонов, прибор выдает **исключение** – «неправильный адрес данных».

Формат ответа для **функции 4**:

SLAVE	04	BYTES	DATA...	CRC
-------	----	-------	---------	-----

где

SLAVE адрес ответившего прибора (1 байт);

04 код функции (1 байт);

BYTES количество передаваемых байт данных (1 байт);

DATA... собственно данные, предназначенные к обмену;

CRC контрольный циклический код.

Особенностью этой команды является то, что запрашиваются СЛОВА. Далее приведена таблица 2, в которой сведены все возможные запрашиваемые данные с их адресами и длинами.

Таблица 2

Наименование данных	Адрес начала данных, слова	Длина данных, слов
Код прибора, участвующего в обмене	0000h	0001h
Код, соответствующий поданному входному сигналу	0001h	0001h

«Код прибора, участвующего в обмене» – это СЛОВО, в котором закодированы отличительные признаки выбранного прибора. Описание отдельных битов кода прибора сведено в таблицу 3. Если соответствующий бит установлен, значит справедливо назначение этого бита для данного прибора.

					УИМЯ.411600.032 РЭ				Лист
									13
Изм	Лист	№ докум.	Подп.	Дата					
Инв № подл		Подп. и дата		Взам. инв №		Инв. № подл		Подп. и дата	



Таблица 4.

Адрес регистра в приборе	Назначение регистра	Длина регистра, байт
00h	Код яркости	1
01h	Положение запятой на экране	1
02h	Индицируемое на отсчетном устройстве значение тока (напряжения), соответствующее номинальному значению входного сигнала	4
06h	Порог срабатывания на превышение	4
0Ah	Порог срабатывания на понижение	4
0Eh	Время измерения	4
12h	Время задержки срабатывания реле	4
16h	Код скорости обмена	1
17h	Сетевой номер	1

Назначение первых семи регистров такое же, как и в функции 3. Два последних позволяют определить скорость обмена и сетевой номер при работе в сети.

Возможные значения сетевого номера от 1 до 255.

При выпуске из производства установлена скорость 9600. Сетевой номер произвольный.

#### Исключения

Если во время работы приходит неправильная команда или обнаруживается ошибка в поле CRC, прибор не дает ответа.

Если во время работы приходит команда с неправильными данными или неправильным адресом, то прибор отвечает особым образом.

Формат ответа исключения:

SLAVE	0x80 CMD	02	CRC
-------	----------	----	-----

где

SLAVE	адрес запрашиваемого прибора (1 байт);
0x80 CMD	код функции, которая обнаружила ошибку с установленным старшим битом;
02	код ошибки «Неправильный адрес или данные»;
CRC	контрольный циклический код.

										УИМЯ.411600.032 РЭ	Лист
											15
Изм	Лист	№ докум.	Подп.	Дата							
Инв № подл		Подп. и дата		Взам. инв №		Инв. № подл		Подп. и дата			

Лист регистрации извещений

№ изменения	Номера листов (страниц)				Всего листов (страниц) в докум.	№ документа	Входящий № сопроводительного документа и дата	Подпись	Дата
	измененных	замененных	новых	аннулированных					

					УИМЯ.411600.032 РЭ				Лист
					УИМЯ.411600.032 РЭ				16
Изм	Лист	№ докум.	Подп.	Дата					
Инв № подл		Подп. и дата		Взам. инв №		Инв. № подл		Подп. и дата	